

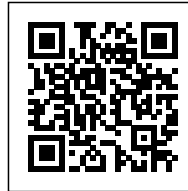

ФИЛЬТРОВЕНТИЛЯЦИОННАЯ УСТАНОВКА ФВУ-1200

Фильтровентиляционная установка ФВУ-1200 (передвижная) для очистки воздуха от газов и аэрозолей при сварочных, газорезательных и других работах.

Производитель: ЗАО "Консар", Россия.
Гарантия 12 месяцев.



Tags: [фву-1200](#), [фву-1200-101](#),
[фву-1200-202](#)

PRODUCT DESCRIPTION

МОДИФИКАЦИИ ФВУ-1200

- **ФВУ-1200** - Полная комплектация, включая все фильтры, поворотное устройство (ПВУ) и электродвигатель
- **ФВУ-1200-101** - Комплектация, включающая все фильтры, электродвигатель, **без поворотного устройства**
- **ФВУ-1200-202** - Комплектация, включающая все фильтры, **без электродвигателя, без поворотного устройства**

Установка состоит из корпуса, в котором конструктивно выполнена первая ступень очистки (пылесадительная камера) и размещены фильтры второй (фильтр грубой очистки на основе ткани

ФРНК), третьей (электростатический фильтр для улавливания частиц до 0,01 мкм) и четвертой (химический фильтр адсорбер для очистки воздушного потока от вредных газовых компонентов) ступеней очистки.

На корпусе расположен электродвигатель с вентилятором и стойкой воздуховода с поворотным устройством, который посредством гибкого воздуховода связан с пылесадительной камерой. Поворотное устройство имеет несколько степеней свободы и обеспечивает перемещение воздухозаборного устройства в пределах зоны обслуживания. На задней стенке корпуса установлен пульт питания и управления (ППУ).

С 2017 года установка ФВУ-1200 комплектуется шумопоглощающим кожухом для соответствия гигиеническим нормам.

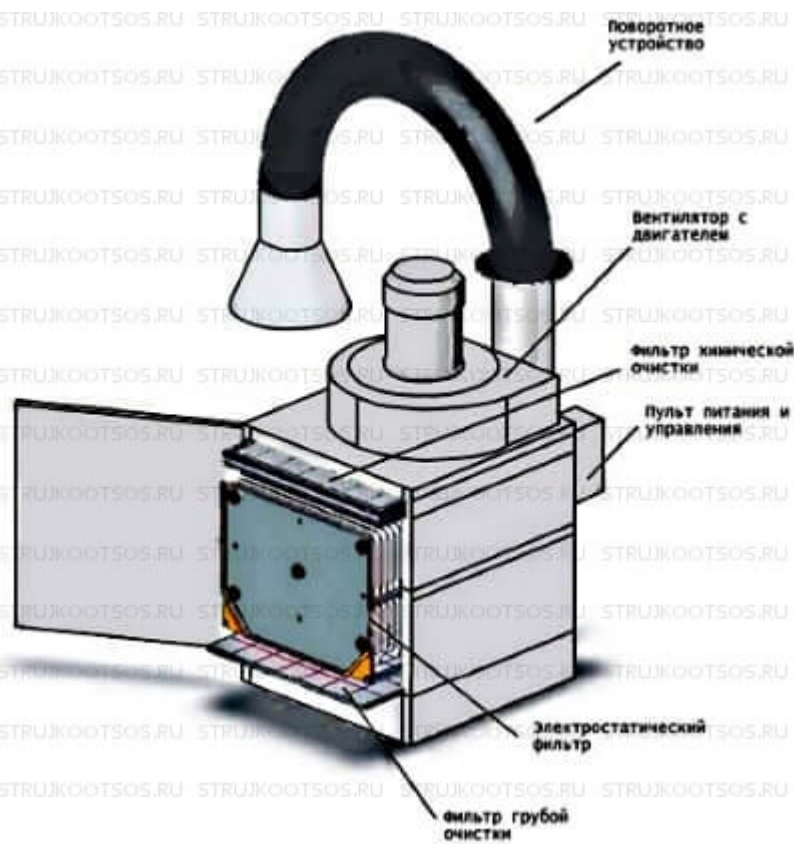

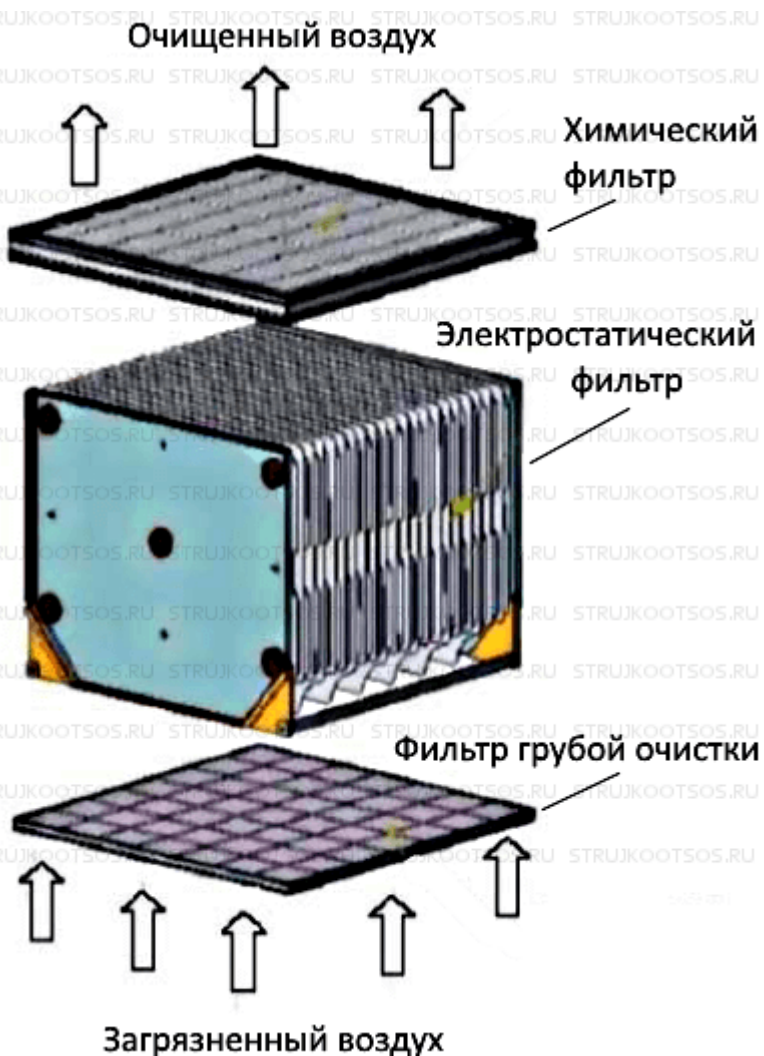

ФВУ-1200 снабжена системой автоматического контроля запыленности электростатического фильтра с функцией подачи светового сигнала. Установка имеет возможность очистки электростатического фильтра "в сухую".

ФВУ-1200 оборудована колесами для удобного перемещения к разным источникам пылевыделения.

КОНСТРУКЦИЯ И СОСТАВ ФВУ-1200

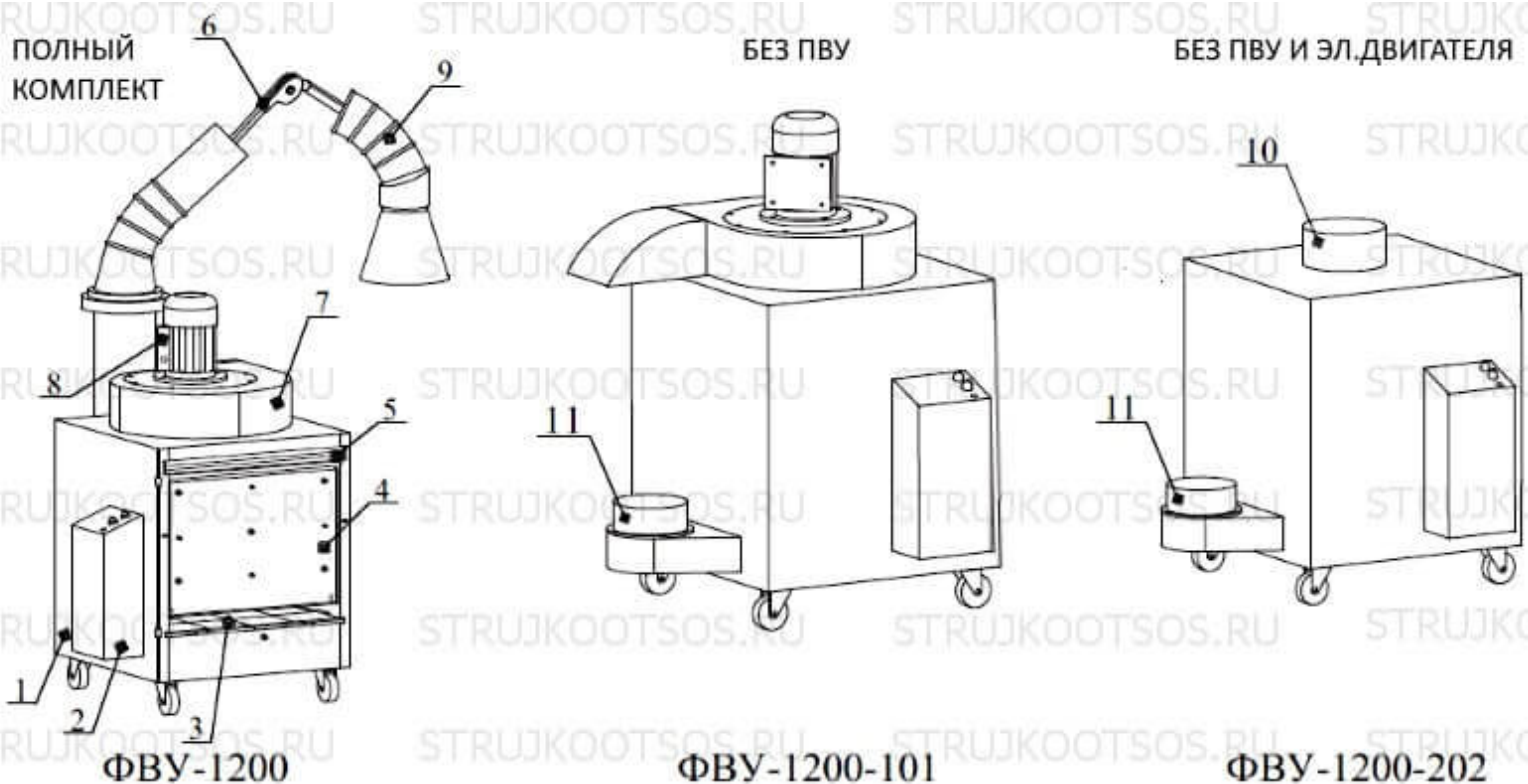

1. Блок фильтров. **2.** Блок питания и автоматического управления. **3.** Фильтры предварительной очистки. **4.** Электрофильтры. **5.** Адсорбирующие угольные фильтры. **6.** Труба. **7.** Вентилятор. **8.** Пусковая аппаратура. **9.** Поворотное вытяжное устройство. **10.** Патрубок нагнетательного отверстия. **11.** Патрубок всасывающего отверстия.

ГАБАРИТНЫЕ РАЗМЕРЫ ФВУ-1200

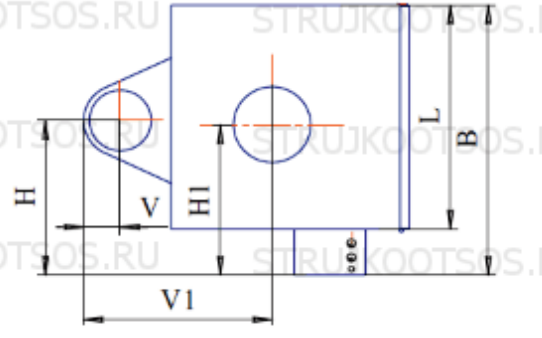
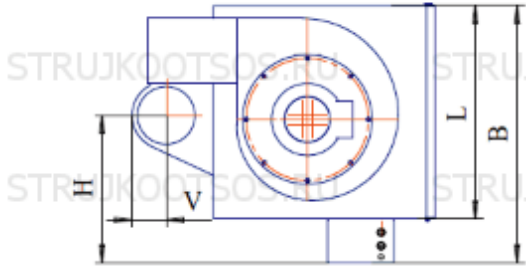
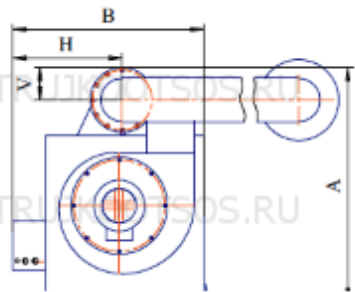
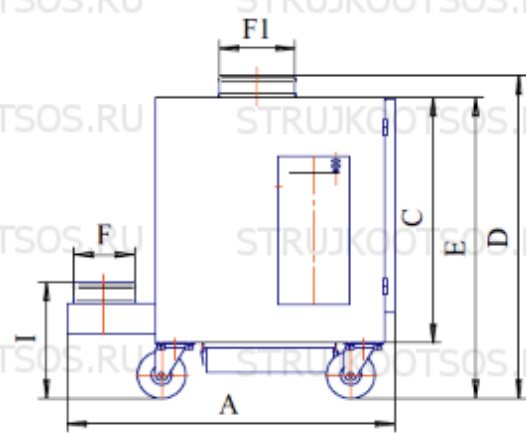
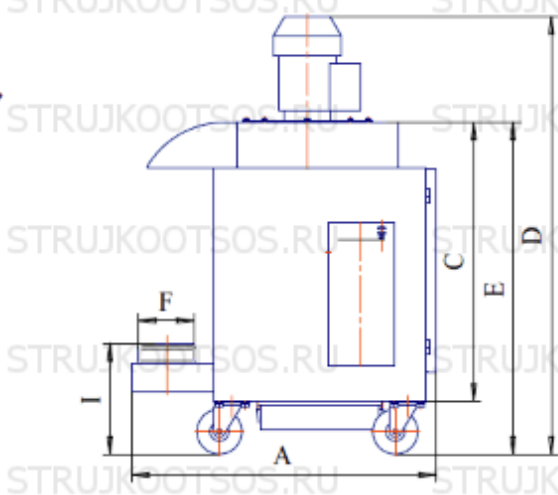
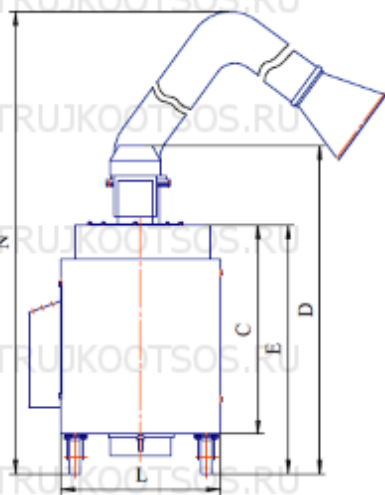

ФВУ-1200

ФВУ-1200-101

ФВУ-1200-202

	A	B	C	D	E	I	L	N	F	FI	H	HI	V	VI
ФВУ-1200	870	730	780	1218	924	-	593	2070	-	-	410	-	120	-
ФВУ-1200-101	870	730	780	1218	924	310	593	-	Ø160	-	410	-	95	-
ФВУ-1200-202	870	730	650	845	800	310	593	-	Ø160	Ø200	410	400	95	490

ТЕХНИЧЕСКИЕ ХАРАКТЕРИСТИКИ

Технические данные

Значение

Производительность, м³/час,	1200
Размер улавливаемых частиц, мкм,	0,01 - 200
Степень очистки (для сварочных аэрозолей), %, не менее	97
по твердым частицам по газу	90
Активная фильтрующая поверхность, м²	12,6

Технические данные

Значение

Масса, кг, не более	160
Габаритные размеры, мм	590x860x1500
Количество обслуживаемых постов	1
Установленная мощность, кВА, не более для исполнений ФВУ-1200 и ФВУ-1200-101 для исполнений ФВУ-1200-202	1,1 0,22
Род тока питающей сети	Переменный трехфазный
Частота тока, Гц	50±1%
Напряжение, В	380±10%
Напряжение цепей управления, В	220±10%
Напряжение на коронирующем электроде, В	12000
Напряжение на осадительном электроде, В	6000
Корректированный уровень звуковой мощности, дБ, не более	80
Вибрационные характеристики	Не превышают предельных значений для категории 3 тип "а" по ГОСТ 12.1.012-90
Тип питающей электрической сети и системы заземления	TN-C-S по ГОСТ30331.2/ГОСТ50571.2

ЗОНА ОБСЛУЖИВАНИЯ

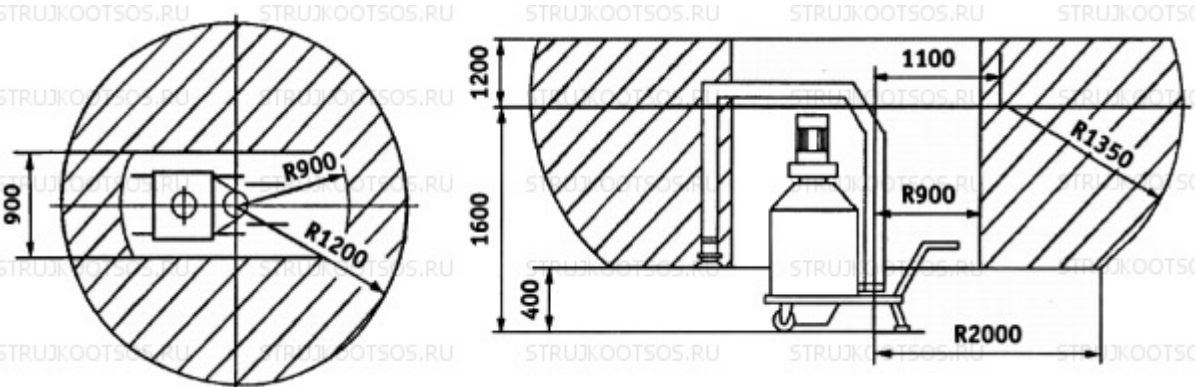

УСЛОВИЯ ЭКСПЛУАТАЦИИ

Установка предназначена для работы при температуре окружающей среды от - 10 °С до + 50 °С и относительной влажности воздуха 80 %.

Установка соответствует требованиям ГОСТ 12.2.049-80, ГОСТ 21753-76 по конструкции, ГОСТ 15150-69 исполнения УХЛ категории 4 по эксплуатации, ГОСТ 12.2.003 и ГОСТ 14254 по безопасности.

СРОК ИЗГОТОВЛЕНИЯ

ФВУ-1200, ФВУ-1200-101, ФВУ-1200-202 - до 30 рабочих дней.

Strujkootsos.ru является лидирующим российским поставщиком фильтровентиляционных установок ФВУ-1200 всех модификаций. Заказать и купить ФВУ-1200 можно онлайн с доставкой до Вашего города транспортной компанией. Доставка ФВУ-1200 до транспортной компании производится бесплатно.

* Изображение Товара является ознакомительным и может отличаться от действительного. Производитель оставляет за собой право менять технические характеристики и внешний вид оборудования без предварительного предупреждения. Вся информация на данном сайте не является публичной офертой.

ADDITIONAL INFORMATION

Поворотное устройство (ПВУ)	Есть, Нет
Электродвигатель	Есть, Нет

1 REVIEW FOR ФИЛЬТРОВЕНТИЛЯЦИОННАЯ УСТАНОВКА ФВУ-1200

МеталлСервис, Москва - 2018-09-16 20:45:53

5 out of 5

Отличный выбор для одного-двух сварочных постов, ПВУ можно перемещать по мере необходимости.
Однозначно рекомендуем.